

Energizer®



**40V ACCUGRASMAAIER
EZ40VTDE46TC
EZ40VTDE46TC-UK
GEBRUIKERSHANDLEIDING**

LET OP Lees de instructies voordat u het apparaat in gebruik neemt.

Energizer[®]

©2022 Energizer. Energizer en bepaalde grafische ontwerpen zijn handelsmerken van Energizer Brands, LLC en gelieerde dochterondernemingen en worden onder licentie gebruikt door Builder SAS.

Alle andere merknamen zijn handelsmerken van hun respectieve eigenaars. Noch Builder SAS, noch Energizer Brands, LLC zijn verbonden met de respectievelijke eigenaars van hun handelsmerken.

Laten we beginnen.

Ze kijken ernaar uit om af te stemmen, dus laten we
het kort houden!

INHOUD

1. SPECIFIEK GEBRUIK	5
2. VEILIGHEIDSWAARSCHUWING	5
3. SYMBOLEN	10
4. HET PRODUCT	11
5. ASSEMBLAGE	13
6. OPERATIE	16
7. VERZORGING EN ONDERHOUD	18
8. SERVICE EN INSTELLINGEN	19
9. VERVOER VAN LITHIUMBATTERIJEN	20
10. RECYCLING EN VERWIJDERING	20
11. CE-VERKLARING VAN OVEREENSTEMMING	21
12. GARANTIE	22
13. PRODUCTSTORING	23
14. GARANTIE-UITSLUITINGEN	24

1. BEOOGD GEBRUIK

Deze maaier is bedoeld voor het maaien van natuurgras. Elk ander gebruik is verboden. Het is alleen geschikt voor particulier gebruik in een tuin of woning.

Gazonmaaiers voor privé-eigendommen of tuinen zijn maaiers voor het onderhoud van grasvelden en particuliere gazons en mogen niet worden gebruikt in openbare ruimten, parken, sportfaciliteiten, landbouw of bossen.

2. VEILIGHEIDSWAARSCHUWING

BELANGRIJK! ZORGVULDIG LEZEN VOOR GEBRUIK EN BEWAREN VOOR TOEKOMSTIG GEBRUIK.

- 1) Lees de instructies zorgvuldig. Maak uzelf vertrouwd met de bediening en het juiste gebruik van het apparaat.
- 2) Laat de grasmaaier nooit gebruiken door kinderen of personen die deze instructies niet kennen. Plaatselijke voorschriften kunnen de leeftijd van de bestuurder beperken.
- 3) Maai nooit als er mensen, vooral kinderen, of huisdieren in de buurt zijn.
- 4) Vergeet niet dat de exploitant of gebruiker verantwoordelijk is voor ongevallen of gevaren die andere mensen of hun eigendom overkomen.
- 5) Draag bij het maaien altijd stevige schoenen en een lange broek. Bedien de machine niet op blote voeten of met open sandalen. Vermijd loszittende kleding of kleding met hangende touwtjes of bandjes.
- 6) Inspecteer het gebied waar de machine gebruikt gaat worden grondig en verwijder alle voorwerpen die uit de machine kunnen vallen.
- 7) Voer vóór gebruik altijd een visuele inspectie uit om te controleren of de messen, de

de mesbouten en de snij-inrichting niet versleten of beschadigd zijn. Vervang versleten of beschadigde messen en bouten in sets om de onbalans te behouden. Vervang beschadigde of onleesbare etiketten.

8) Maai alleen bij daglicht of bij goed kunstlicht.

- 9) Vermijd het gebruik van de machine in nat gras.
- 10) Zorg altijd voor een stevige ondergrond op hellingen.
- 11) Lopen, niet rennen.
- 12) Maai over de hellingen, nooit op en neer.
- 13) Wees uiterst voorzichtig bij het veranderen van richting op hellingen.
- 14) Maai geen te steile hellingen.
- 15) Wees uiterst voorzichtig wanneer u de grasmaaier achteruit rijdt of naar u toe trekt.
- 16) Stop de messen als de machine moet worden gekanteld voor transport, bij het oversteken van andere gebieden dan gras en bij het vervoer van de machine naar en van de werkplek.
- 17) Gebruik de machine nooit met defecte afschermingen of zonder gemonteerde veiligheidsvoorzieningen, bijv. deflectoren en/of grasvangers.
- 18) Zet de motor voorzichtig aan volgens de instructies en met uw voeten ver van de messen.
- 19) Kantel de machine niet bij het starten van de motor, tenzij de machine gekanteld moet worden om te starten. Kantel de machine in dat geval niet meer dan absoluut noodzakelijk en hef alleen het deel dat van de bediener af is.
- 20) Start de motor niet als u voor de uitlaatpoort staat.
- 21) Handen en voeten niet bij of onder draaiende delen plaatsen. Blijf altijd uit de buurt van de uitlaatopening.

- 22) Vervoer het toestel niet wanneer de stroombron is ingeschakeld.
- 23) Stop de motor en schakel de stroomonderbreker uit. Zorg ervoor dat alle bewegende delen tot stilstand zijn gekomen:

- Wanneer u het toestel verlaat.
- Voor het ontstoppen of ontstoppen van het mangat.
- Voordat u de grasmaaier controleert, reinigt of werkt aan ;
- Na het raken van een vreemd voorwerp. Controleer de maaier op schade en voer reparaties uit voordat u de maaier opnieuw start en in gebruik neemt.

24) Als de grasmaaier abnormaal begint te trillen (onmiddellijk controleren):

- Controleer op schade.
- Vervang of repareer alle beschadigde onderdelen.
- Controleer alle losse onderdelen en draai ze vast.

25) Zorg ervoor dat alle moeren, bouten en schroeven vastzitten om een veilige werking van het toestel te garanderen.

26) Controleer de grasvanger regelmatig op slijtage of schade.

27) Let er bij het afstellen van de machine op dat uw vingers niet tussen de bewegende messen en de vaste delen van de machine bekneld raken.

28) Laat het apparaat altijd afkoelen voordat u het opbergt.

29) Zorg er bij het onderhoud van de messen voor dat de messen nog steeds kunnen worden bewogen, ook al is de stroombron uitgeschakeld.

30) Vervang om veiligheidsredenen versleten of beschadigde onderdelen. Gebruik alleen originele reserveonderdelen en accessoires.

31) Kinderen mogen de automaat niet gebruiken.

32) Dit apparaat is niet bestemd om te worden gebruikt door personen met beperkte lichamelijke, zintuiglijke of geestelijke vermogens of met gebrek aan ervaring en kennis, tenzij zij onder toezicht staan of onderricht zijn in het gebruik van het apparaat door een persoon die voor hen verantwoordelijk is.

Veiligheid.

33) Verwijder de batterij uit het apparaat na gebruik en voor opslag en controleer op beschadiging.

34) Let er bij het onderhoud van de messen op dat ook

Zelfs wanneer de stroombron is uitgeschakeld, kunnen de messen nog worden bewogen.

35) Laad de accu alleen op met de door de fabrikant voorgeschreven oplader. Het gebruik van een oplader met een incompatibele accu kan brand veroorzaken.

36) Als de batterij niet in gebruik is, houd hem dan uit de buurt van

andere metalen voorwerpen zoals paperclips, munten, sleutels, spijkers, schroeven of andere kleine metalen voorwerpen die een verbinding kunnen maken van de ene poort naar de andere.

Kortsluiting van de accupolen kan brandwonden of brand veroorzaken.

37) Vloeistof kan worden uitgeworpen onder zware omstandigheden van de batterij:

- Bij toevallig contact, spoelen met water.
- Raadpleeg een arts als de vloeistof per ongeluk in uw ogen komt. Vloeistof die uit de batterij lekt, kan de huid irriteren.

Irritatie of brandwonden.

38) Kinderen mogen niet met het apparaat spelen.

39) Reiniging en onderhoud door de gebruiker





mag niet door kinderen worden uitgevoerd.

VEILIGHEID VAN KINDEREN

Er kunnen tragische ongelukken gebeuren als de bestuurder niet op de aanwezigheid van kinderen let.

- Houd kinderen uit de buurt van het maaigebied en houd ze onder toezicht van een verantwoordelijke volwassene.
- Laat deze maaier niet bedienen door kinderen jonger dan 14 jaar. Kinderen van 14 jaar en ouder moeten de bedieningsinstructies en veiligheidsregels in deze handleiding lezen en begrijpen en moeten door een ouder worden opgeleid en onder toezicht staan.
- Blijf alert en schakel de maaier uit als een kind of ander persoon het maaigebied betreedt.
- Kijk achter en naar beneden naar kleine kinderen voor en tijdens het achteruitrijden.
- Wees extra voorzichtig bij het naderen van blinde hoeken, deuropeningen, struiken, bomen of andere voorwerpen die uw zicht op een kind dat in het pad van de maaier loopt, kunnen belemmeren.

3. SYMBOLEN

	<p>Lees deze gebruiksaanwijzing zorgvuldig door voordat u de grasmaaier gebruikt en bewaar deze voor toekomstig gebruik.</p>
	<p>Gevaar van projecties. Houd onbetrokken personen uit de buurt.</p>
	<p>Pas op voor scherpe messen. Bladen blijven draaien nadat de motor is uitgezet. Verwijder de vergrendeling voor onderhoud.</p>
	<p>Gegarandeerd geluidsniveau.</p>

4. HET PRODUCT

4.1 PRODUCTNAAM

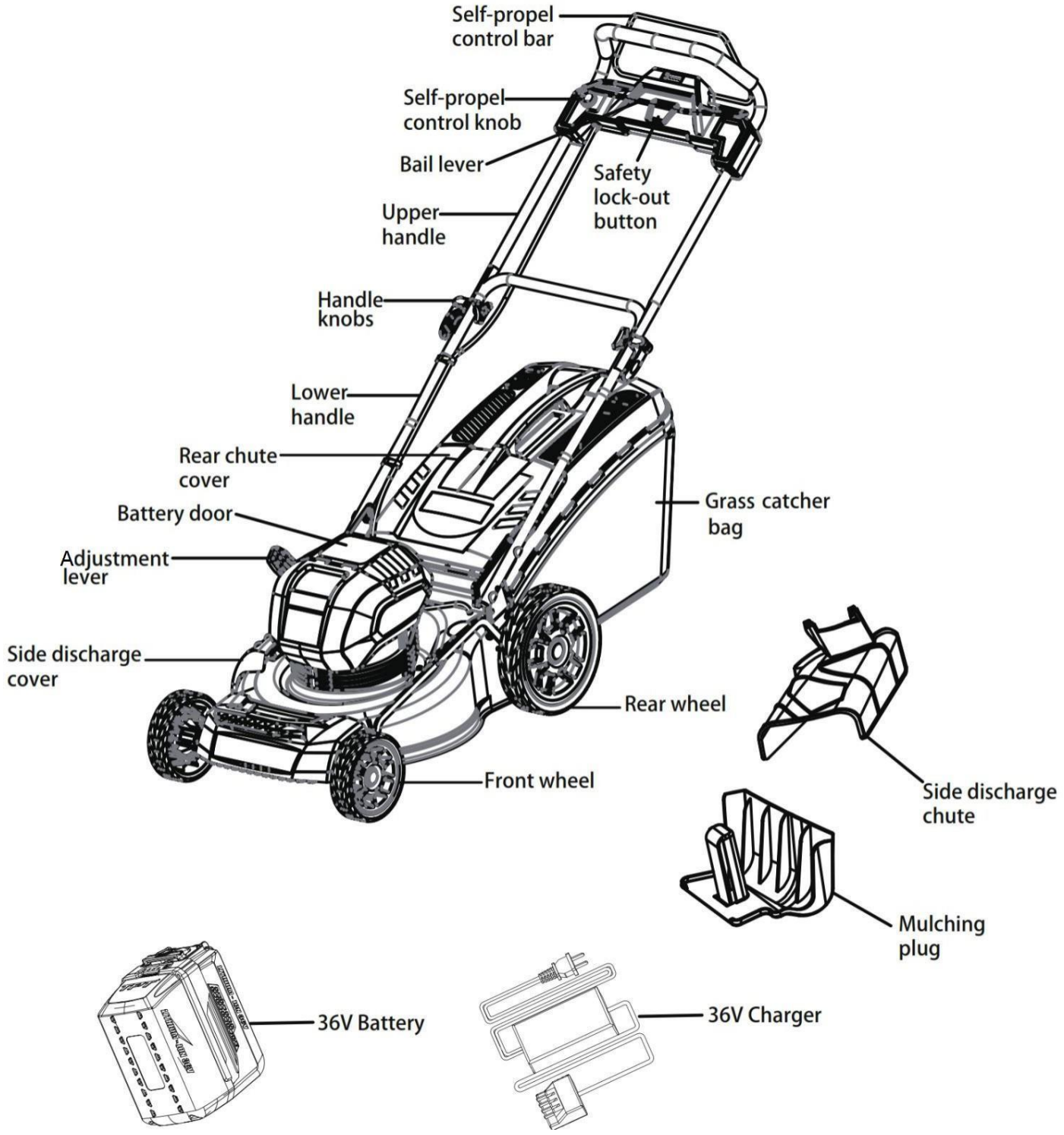

Deze grasmaaier wordt geleverd zonder accu en lader. Koop een accu (batterij + lader) van hetzelfde merk als dit apparaat. Het aanbevolen product is: ENERGIZER 40V LITHIUM-ION BATTERIJ CHARGER. Gebruik geen batterij die niet wordt aanbevolen.

Lees voor het gebruik van de batterij en de lader zorgvuldig de gebruiksaanwijzingen die bij deze producten worden geleverd. Als u vragen heeft, neem dan contact op met onze klantenservice.

4.2 TECHNISCHE GEGEVENS

Model	EZ40VTDE46TC
Spanning	36V d.c. (max. 40V d.c.)
Snelheid zonder belasting	2800-3300/min
Snij diameter	457 mm
Snijhoogte	35-90mm (6 posities)
Volume grasvangers	60 L
Netto gewicht	31,5 kg (met batterij)
Type lader	Ingang : 100-240V~ 50/60Hz, 1.8A Uitgang : 36V d.c., 1.8A
Type batterij	36V d.c. (40V d.c. Max) 4.0Ah Lithium-ion
Gegarandeerd geluidsvermogensniveau LwA	96 dB(A)
Geluidsdruk niveau LpA	80,3 dB(A) K= 3 dB(A)
Geluidsvermogensniveau LwA	90,9 dB(A) K= 3 dB(A)
Trilling	<2,5 m/s ² K= 1,5m/s ²

5. ASSEMBLAGE

5.1 PAK

Alvorens met de montage van het product te beginnen, dient u zich ervan te vergewissen dat alle onderdelen aanwezig zijn. Vergelijk de onderdelen met de inhoudsopgave van de verpakking en de inhoudsopgave van de hardware. Probeer het product niet in elkaar te zetten als er een onderdeel ontbreekt of beschadigd is.

- Haal het product en alle accessoires voorzichtig uit de doos. Zorg ervoor dat alle in de paklijst vermelde items aanwezig zijn.
- Controleer zorgvuldig of het product tijdens het vervoer niet is gebroken of beschadigd.
- Gooi het verpakkingsmateriaal pas weg nadat u het product zorgvuldig hebt geïnspecteerd en naar tevredenheid hebt bediend.
- Als er onderdelen beschadigd zijn of ontbreken, neem dan contact op met uw dealer.

5.2 UITKLAPPEN EN AFSTELLEN VAN DE ONDERSTE HANDGREEP

WAARSCHUWING:

- Het onjuist in- en uitklappen van de handgreep kan de kabels beschadigen, wat een onveilige werking tot gevolg kan hebben.
- Zorg ervoor dat u de kabels niet beschadigt bij het in- en uitklappen van de handgreep.
- Als een kabel beschadigd is, neem dan contact op met een erkende servicedealer.

Om het handvat op te tillen (fig. A):

- 1) Trek de onderste handgreep (1) omhoog en naar achteren totdat deze is uitgelijnd met de gatpositie van de armsteun en het maaihuis.
- 2) Om de onderste handgreep (1) vast te zetten, draait u de onderste schroef (3) vast.
- 3) Open de bovenste nokkensloten (2).
- 4) Trek de bovenste handgreep omhoog en naar achteren om hem in de werkstand te zetten.
- 5) Sluit de bovenste nokkensloten (2) om de bovenste handgreep vast te zetten.

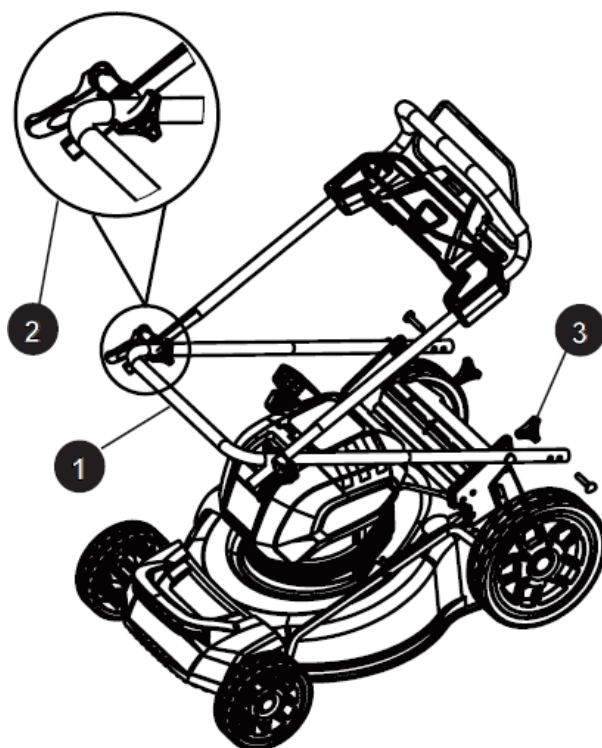

(Fig. A)

OPMERKING: Als de bovenste handgreep los zit of van de onderste handgreep is losgekomen, draait u de knoppen op de bevestigingen van de bovenste handgreep vast door ze met de klok mee te draaien.

INSTALLEREN VAN DE GRASVENTILATOR (Fig.B):

- 1) Til de achterste uitwerklep (1) op.
- 2) Til de grasvanger aan de handgreep (2) op en plaats hem onder de achterste uitwerklep, zodat de haken (3) van de grasvanger op de deurstang (4) rusten.
- 3) Ontgrendel de uitwerklep aan de achterkant. Indien correct geïnstalleerd, steken de haken van de

grasvanger door

de openingen op de achterste uitwerpklep.

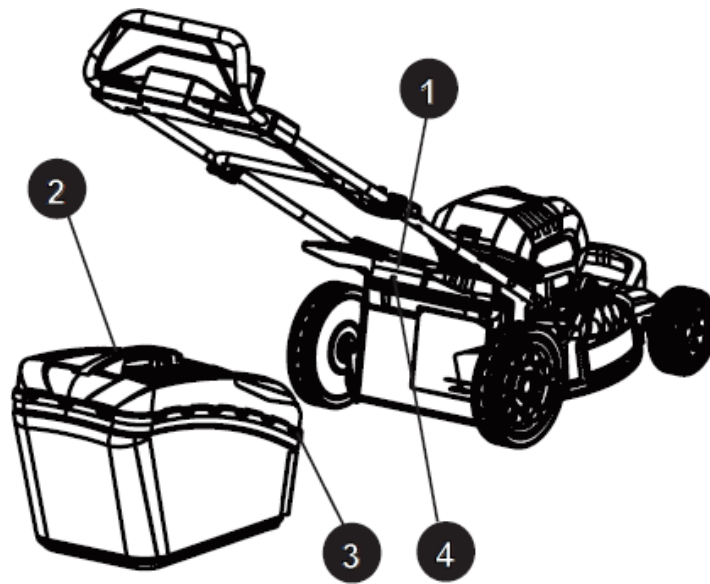

(Fig. B)

OPMERKING: Als u de grasvanger gebruikt, mag u de zijuitworp of de mulchplug niet installeren.

INSTALLEREN/VERWIJDEREN VAN DE MULCH STICK (fig. C):

- 1) Om de mulchplug te verwijderen, tilt u de achterste uitwerpklep (1) op.
- 2) Pak de handgreep (2) van de mulcher vast.
- 3) Til de mulchplug op en trek hem er aan het handvat uit.
- 4) De mulchplug (3) is schuin geplaatst, dus het kost enige kracht om hem te verwijderen.
- 5) De mulchplug moet worden verwijderd om de grasopvangzak te installeren.
- 6) De mulchplug moet worden vervangen wanneer de grasopvangzak wordt verwijderd.

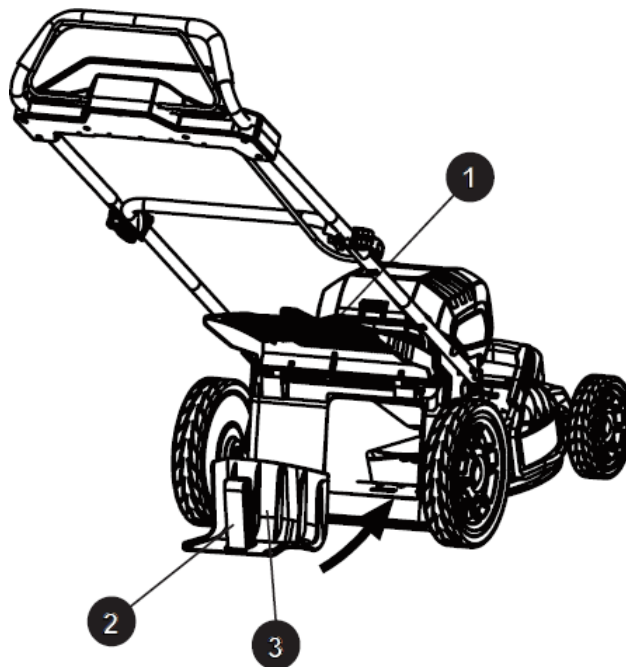

(Fig. C)

OPMERKING: Installeer de zijuitworp of de grasopvangzak niet tijdens het mulchen.

HET PLAATSEN VAN DE ZIJGEVEL (Fig. D)

- 1) Til het zij-uitlaatdeksel (1) op.
- 2) Lijn de groeven (2) van het uitwerpkanaal (3) uit met de pinnen (4) aan de onderkant van het uitwerpdeksel (1) van.
- 3) Laat de afvoergoot zakken totdat de haken van de maaier vastzitten in de openingen van de afvoergoot.
- 4) Maak het deksel van de zij-uitlaat los.

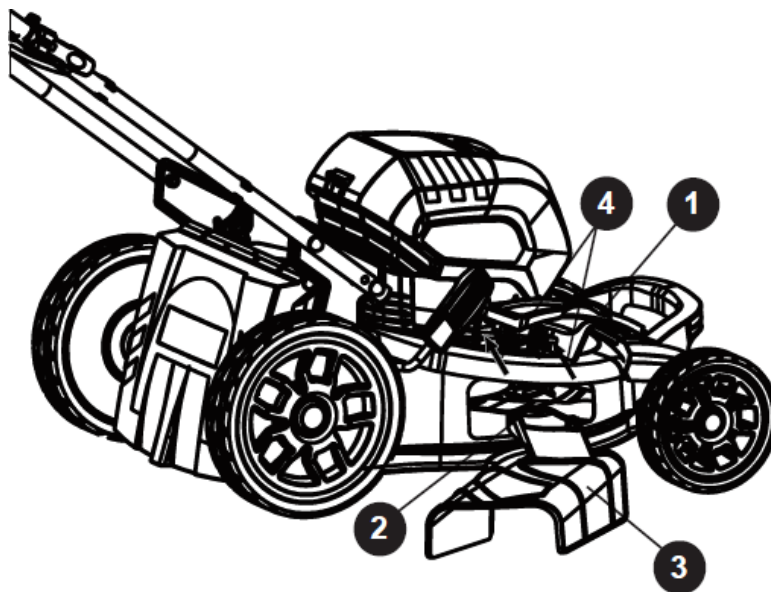

(Fig. D)

OPMERKING: Als u de zij-uitworp gebruikt, moet u de grasopvangzak niet installeren. Zorg ervoor dat de mulchplug geïnstalleerd is.

HET BATTERIJPAKKET INSTALLEREN (fig. E):

- 1) Til het batterijvak (1) op en houd het omhoog.
- 2) Lijn de accu (2) uit met de accu-aansluiting van de maaier.
- 3) Controleer of de batterijontgrendelingsknop (3) vastzit en of de batterij volledig en stevig in de maaier is geplaatst voordat u de maaier in gebruik neemt.
- 4) Verwijder de batterij als het toestel niet onmiddellijk wordt gebruikt.

HET BATTERIJPAK VERWIJDEREN (fig. E):

- 1) Laat de hendel los om de maaier te stoppen.
- 2) Druk op de batterijontgrendelingsknop (3) op de maaier. Open het batterijvak.
- 3) Verwijder de accu uit de maaier.

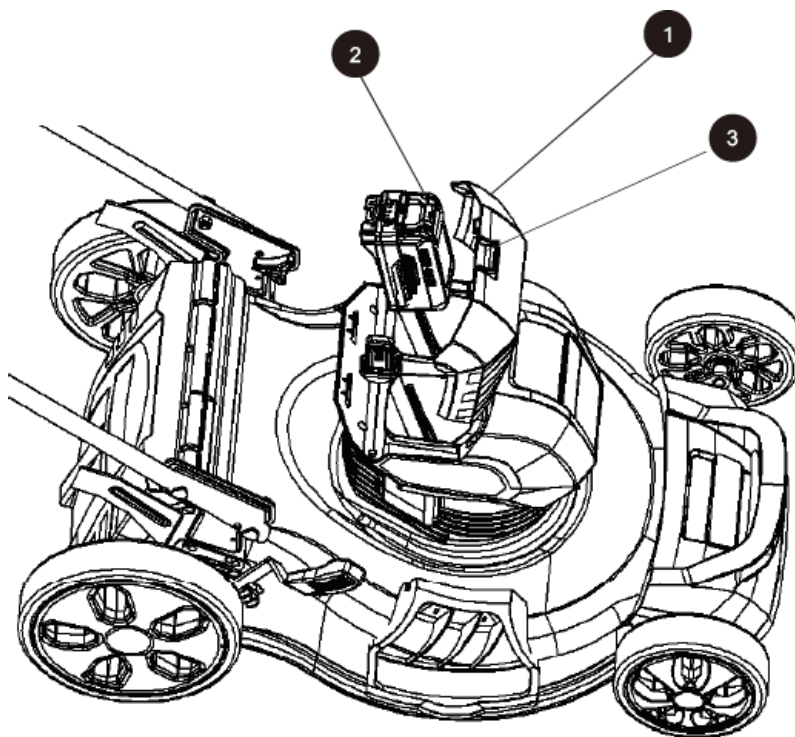
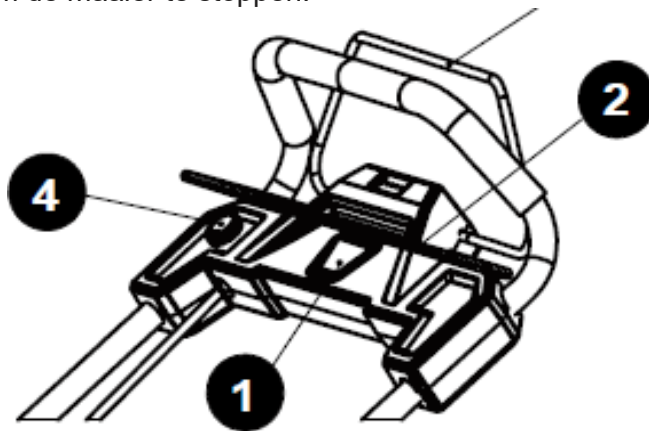

Fig. E

6. OPERATIE

6.1 START/STOP (AFB. F)

- Open het batterijklepje.
- Plaats de batterij.
- Sluit het deksel van het batterijvak.
- Houd de veiligheidsvergrendelingsknop (1) ingedrukt.
- Trek het borgniveau (2) omhoog naar de handgreep om de maaier te starten en laat de knop los.
- Laat de hendel (2) los om de maaier te stoppen.



(Fig. F)

6.2 OVER DE WERKING VAN HET ZELFRIJDENDE SYSTEEM (FIG.F)

- Trek de bedieningsstang (3) van de zelfrijder naar de handgreep.
 - Om de zelfaandrijving uit te schakelen laat u de hendel van de zelfaandrijving (3) los.
- Het systeem heeft een variabele snelheid. Om de snelheid te verhogen draait u de knop voor zelfaandrijving (4) tegen de klok in. Om de snelheid te verlagen, draait u de draaiknop (4) met de klok mee.

6.3 SOFT-START

Deze LI-ION maaier is uitgerust met een "soft start" functie. Bij de eerste keer starten heeft de maaier ongeveer 3 seconden nodig om op volle snelheid te komen. Als de maaier niet start: Verwijder de accu en controleer onder het maaidek of het mes door niets wordt geblokkeerd en vrij met de hand kan worden gedraaid. Zelfs een kleine hoeveelheid gras bij het opstarten verhindert dat de "zachte start" de maaier activeert.

⚠ WAARSCHUWING: Probeer de functie van de veiligheidsvergrendelingsknop of de beugelhendel niet te omzeilen.

⚠ WAARSCHUWING: Tijdens het gebruik van een maaier kunnen vreemde voorwerpen in de ogen worden geworpen, wat ernstig oogletsel kan veroorzaken. Draag altijd een veiligheidsbril wanneer u de maaier bedient en wanneer u aanpassingen of reparaties uitvoert.

⚠ WAARSCHUWING: Zorg ervoor dat andere mensen en huisdieren ten minste 30 meter uit de buurt blijven wanneer de maaier in werking is.
gebruik.

6.4 INSPECTIE VAN DE SCHIJNING VAN DE COMPETIES

Verwijder alle stenen, stokken, draden, botten en andere vreemde voorwerpen die door de draaiende messen kunnen worden weggeslingerd.

6.5 SCHNITUURHEID

Bij levering staan de wielen van de maaier in een lage maaistand. Voordat u de maaier voor het eerst gebruikt, stelt u de maaistand in op de meest geschikte hoogte voor uw gazon. De gemiddelde hoogte van het gazon moet tussen 2,5 en 5 cm zijn in koele maanden en tussen 5 en 7,5 cm in warme maanden.

6.6 OM DE HOOGTE IN TE STELLEN

Om de maaihoogte te verhogen, pakt u de hoogteverstelhendel (1) vast en beweegt u deze naar de

achterkant van de maaier. Om de meshoogte te verlagen, pakt u de hendel voor de hoogte-instelling (1) vast en beweegt u deze naar de voorkant van de maaier.

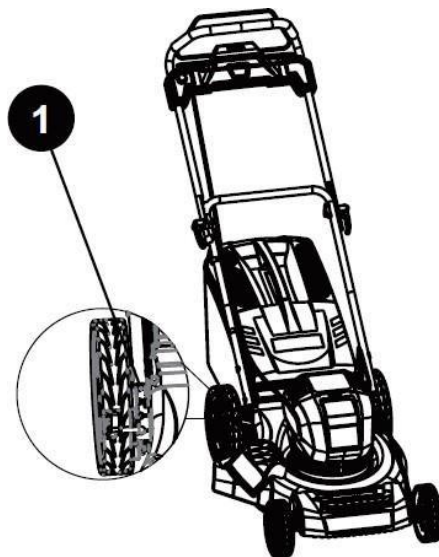

6.7 INCLINOMETER

WAARSCHUWING:

Hellingen zijn een belangrijke factor bij ongevallen met uitglijden en vallen die ernstig letsel kunnen veroorzaken. Het gebruik van de maaier op een helling vereist speciale voorzichtigheid. Als u zich ongemakkelijk voelt op een helling, moet u die niet maaien. Gebruik voor uw veiligheid de bij deze handleiding geleverde hellingmeter om de helling te meten voordat u de machine op een helling of in een heuvelachtig gebied gebruikt.

- Maai dwars op de helling en nooit op en neer. Wees uiterst voorzichtig bij het veranderen van richting op een helling.
- Let op gaten, kuilen, stenen, verborgen voorwerpen of ongelijke oppervlakken die kunnen leiden tot uitglijden of struikelen. Hoog gras kan obstakels verbergen.
- Zorg altijd voor een veilige ondergrond. Als u voelt dat u uw evenwicht verliest, laat dan onmiddellijk de bedieningshendel van de bladmotor los. Het blad stopt binnen 3 seconden met draaien.
- Maai niet in de buurt van steile hellingen, greppels of taluds, omdat u dan uw houvast of evenwicht kunt verliezen.
- Maai geen helling met een hoek van meer dan 15° zoals bepaald door de clinometer.
- Maai geen nat of vochtig gras. Een onstabiele ondergrond kan leiden tot uitglijden.

WAARSCHUWING:

Maai geen hellingen met een hoek van meer dan 15° (een helling van ongeveer 0,75 m om de 3 m). Maai dwars op de helling en nooit van boven naar beneden.

6.8 MEH TIPS

OPMERKING: Een scherp mes verbetert de prestaties van de maaier aanzienlijk, vooral bij het maaien van hoog gras. Controleer en slijp het mes minstens eenmaal per jaar, zoals beschreven in het hoofdstuk "Onderhoud".

- Zorg ervoor dat het gazon vrij is van stenen, stokken, draden en andere voorwerpen die de messen of de motor kunnen beschadigen. Deze voorwerpen kunnen per ongeluk door de maaier in alle richtingen worden geslingerd en ernstig letsel veroorzaken aan de bestuurder en anderen. Gebruik de maaier niet in vochtige of natte omstandigheden om elektrische schokken te voorkomen.
- Maai niet in cirkels. Rij heen en weer over het gazon.
- Wanneer u dicht gras maait, vermindert u de snelheid om een effectiever maaieresultaat en een goede verwijdering van het maaisel te garanderen.
- Voor een gezond gazon moet u altijd een derde of minder van de totale lengte van het gras afsnijden. Het gemiddelde gazon moet ongeveer 2,5 tot 5 cm lang zijn in de koele maanden en tussen 5 en 8,3 cm lang in de warme maanden. Als het gazon is uitgegroeid, moet het in de herfst worden gemaaid.

6.9 MULCHING TIPS

OPMERKING: Inspecteer het gebied waar de maaier zal worden gebruikt en verwijder alle stenen, stokken, draden, botten en ander vuil dat door de draaiende messen kan worden weggeslingerd.

- Laat de vergrendelingshendel los om de maaier uit te schakelen wanneer u een terrein met grind betreedt.

kruis (stenen kunnen worden weggegooid door de messen).

- Stel de maaier in op de hoogste maaihoogte wanneer u op oneffen terrein of in hoog onkruid maait.
- Om effectief te mulchen mag u geen nat gras maaien, want dat kleeft aan de onderkant van de maaier, waardoor het maaisel niet goed kan worden gemulcht. Nieuw of dicht gras kan een smallere snede vereisen. De rijsnelheid moet worden aangepast aan de toestand van het gazon. Als het maaien is uitgesteld en het gras is

Als het gras langer is gegroeid dan 10 cm, maait u het gazon tweemaal om de grashoogte terug te brengen tot maximaal 8,3 cm.

- Loop in een rustig tempo. Overlap de maai rijen. Zorg ervoor dat het gras niet te hoog wordt. Als het gras te lang wordt, begin dan op de hoogste maaistand en werk omlaag naar de gewenste maaihoogte.

WAARSCHUWING:

Als u een vreemd voorwerp tegenkomt, stop dan de motor en verwijder de accu. Inspecteer de maaier grondig op eventuele schade. Repareer eventuele schade voordat u de maaier in gebruik neemt. Overmatige trilling van de maaier tijdens het gebruik is een indicatie van schade. Inspecteer de maaier grondig en herstel eventuele schade voordat u de maaier in gebruik neemt.

6.10 HET LEGEN VAN DE GRASFANGSACKEN

- Stop de maaier, laat de messen volledig tot stilstand komen en verwijder de
- Til het achterste uitlaatdeksel op.
- Til de grasopvangzak aan het handvat op om hem uit de maaier te halen.
- Leeg het maaisel.
- Til het achterste uitwerpdeksel op en plaats de grasvangzak terug zoals eerder in deze instructies beschreven.



7. VERZORGING EN ONDERHOUD

7.1 HET MAAIMES VERVANGEN

WAARSCHUWING:

Bescherm altijd uw handen door zware handschoenen te dragen en/of de snijkanten met lappen of andere materialen te omwikkelen wanneer u onderhoud aan de messen uitvoert. Verwijder ALTIJD de accu bij onderhoud of vervoer van de maaier.

VERWIJDER HET BLAD

Trek gewatteerde leren handschoenen aan en klem een houten blok tussen het blad en de maaier om te voorkomen dat het blad draait bij het verwijderen van de schroef (1).

- Draai de schroef (1) los met een verstelbare sleutel of een dopsleutel van 27 mm en verwijder het blad (2). Draai de schroef "COUNTERCLOCKWISE" om hem los te draaien en "CLOCKWISE" om hem vast te draaien.
- Verwijder de bout (1) en het blad (2).
- Om het blad terug te plaatsen, plaatst u het blad met de snijkanten naar de grond gericht. Monteer de bout zoals afgebeeld. Draai de bladmoer met een 27 mm dopsleutel rechtsonder om het blad vast te zetten.

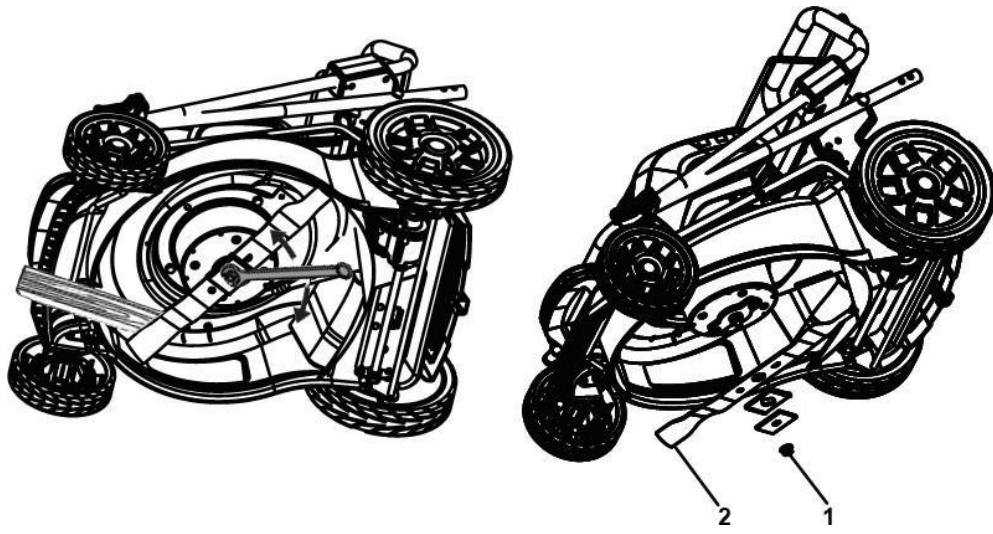

OPMERKING: Zorg ervoor dat u de onderdelen terugplaatst in de exacte volgorde waarin ze werden verwijderd. Bij het monteren van het maaimes moet u ervoor zorgen dat de gebogen uiteinden naar het maaidek en niet naar de grond zijn gericht.

7.2 SCHOONMAKEN VAN DE MAAIER



WAARSCHUWING:

Laat de maaier niet in contact komen met water om het risico van een elektrische schok te verminderen. De onderkant van de maaier moet na elk gebruik worden gereinigd, omdat maaisel, bladeren, vuil en ander vuil zich ophopen en roest en corrosie veroorzaken.

Verwijder alle gras en bladeren op of rond de motorkap (gebruik geen water).

Veeg de maaier af en toe schoon met een droge doek. Als zich tijdens het gebruik vuil aan de onderkant van de maaier ophoopt, stop dan de motor, koppel hem los van de accu, kantel de maaier op zijn kant en schraap hem schoon met een geschikt gereedschap.

8. SERVICE EN INSTELLINGEN

- Identieke reserveonderdelen zijn verkrijgbaar bij de fabrikant. Het gebruik van onderdelen die niet voldoen aan de specificaties van de originele apparatuur kan leiden tot ontoereikende prestaties en de veiligheid in gevaar brengen.
- Zorg ervoor dat het blad en alle bewegende delen volledig tot stilstand zijn gekomen voordat u het reinigt, repareert of controleert. Verwijder de accu als u aanpassingen moet doen of een van de vier wielen van de grond moet tillen.
- Houd de handgrepen droog, schoon en vrij van olie en vet.
- Houd de motor vrij van gras, bladeren en afval om het risico op brand te verminderen.
- Controleer regelmatig of de bevestigingsbouten van het blad en de motor goed vastzitten. Inspecteer het blad visueel op schade (bv. verbogen, gebarsten of versleten).
- Voor de beste en veiligste prestaties moet u de maaier zorgvuldig onderhouden. Houd de maaimessen scherp en schoon. De maaimessen zijn scherp en kunnen snijden. Wikkel de messen om of draag handschoenen en wees extra voorzichtig tijdens het onderhoud.
- Zorg ervoor dat alle moeren, bouten en schroeven vastzitten om een veilige werking van het toestel te garanderen.
- Knoei nooit met de veiligheidsvoorzieningen. Controleer ze regelmatig op goede werking.
- Stop de motor als u een vreemd voorwerp tegenkomt. Inspecteer de maaier grondig op schade. Repareer eventuele schade voordat u de maaier in gebruik neemt.
- De onderdelen van de grasvanger, het uitwerpdeksel en de vangkorf zijn onderhevig aan slijtage en beschadiging, waardoor bewegende delen bloot kunnen komen te liggen of voorwerpen kunnen worden uitgeworpen. Controleer deze onderdelen om veiligheidsredenen regelmatig en vervang onmiddellijk alle onderdelen die tekenen van slijtage vertonen of gebarsten of gebroken zijn. Gebruik alleen originele reserveonderdelen van de fabrikant.
- Bewaar de maaier in een droge ruimte en buiten het bereik van kinderen wanneer u hem niet gebruikt.



WAARSCHUWING:

Verwijder altijd de accu bij onderhoud of vervoer van de maaier.

PROBLEEM	MOGELIJKE OORZAAK	OPLOSSING
De maaier start niet.	De batterij is niet opgeladen.	Laad de batterij op.
	De schakelaar is defect.	Vervang de schakelaar.
	Er heeft zich gras opgehoopt tussen de maaier en het mes. gespannen.	Verwijder de batterij; controleer onder het dek of het vast.

	De accu is niet volledig in de maaier geplaatst.	Controleer de verbinding tussen de accu en de maaier. Zorg ervoor dat de batterij vastklikt.
	De batterij moet misschien onderhouden of vervangen worden.	Vervang de batterij.
De maaier maait het gras ongelijkmatig.	Het gazon is ruw of oneffen.	Controleer het maaigebied.
	De maaihoogte is niet correct set.	Plaats de wielen op een hoger niveau.
De maaier mulcht niet goed.	Het natte maaisel kleeft aan de onderkant van het dek.	Wacht met maaien tot het gras is opgedroogd.
	De mulchplug ontbreekt.	Plaats de mulchplug.
De maaier is moeilijk te duwen.	Het gras is te hoog, of de Snijhoogte is te laag.	Verhoog de snijhoogte.
	Het achterste deel van de grasvangzak sleept in het dichte gras.	Leeg het maaisel uit de grasopvangzak.
De maaier maakt veel lawaai en trilt.	De motoras is verbogen.	Stop de motor en controleer hem op schade.
	Het blad is niet uitgebalanceerd.	Herstel voordat u opnieuw opstart.

9. VERVOER VAN LITHIUMBATTERIJEN

Vervoer de batterij in overeenstemming met de plaatselijke en nationale voorschriften.

Neem eventuele speciale verpakkings- en etiketteringsvoorschriften in acht wanneer u batterijen door derden laat vervoeren. Zorg ervoor dat batterijen tijdens het vervoer niet in contact kunnen komen met andere batterijen of geleidende materialen door blootliggende polen te beschermen met isolerende, niet-geleidende kapjes of tape. Vervoer geen gebarsten of lekkende batterijen. Neem contact op met het transportbedrijf voor verder advies.



WAARSCHUWING:

Niet bestemd voor ander gebruik dan hierboven vermeld.

10. RECYCLING EN VERWIJDERING

Als u besluit het apparaat af te voeren, zorg er dan voor dat u de plaatselijke voorschriften naleeft.

De in de accu van deze maaier gebruikte batterijen bevatten het volgende giftige en bijtende materiaal: LITHIUM-ION.



WAARSCHUWING:

Giftige materialen moeten op een specifieke manier worden verwijderd om besmetting van het milieu te voorkomen. Voordat u beschadigde of versleten lithium-ionbatterijen weggooit, dient u contact op te nemen met uw plaatselijke afvalverwerkingscentrum voor informatie en specifieke instructies. Breng de batterij naar een plaatselijk recycling- en/of verwijderingscentrum dat gecertificeerd is voor verwijdering. Als de batterij scheurt of breekt, of hij nu lekt of niet, mag u hem niet opladen of gebruiken. Gooi hem weg en vervang hem door een nieuwe batterij. **PROBEER HET NIET TE REPAREREN!**

Volg deze instructies om letsel, brandgevaar, explosie, elektrische schokken en milieuschade te voorkomen:

- Plak de polen van de batterij vast met sterk plakband.
- Probeer de onderdelen van de accu niet te verwijderen of te vernietigen.
- Probeer de accu niet te openen.

- Bij een lek zijn de vrijkomende elektrolyten corrosief en giftig. De oplossing niet in uw ogen of op uw huid krijgen en niet inslikken.
- Gooi batterijen niet bij het normale huisvuil.
- Verbrand de batterijen niet.
- Plaats batterijen niet op een plaats waar ze op een stortplaats of in een gemeentelijke afvalstroom terechtkomen.



Het verpakkingsmateriaal is recycleerbaar. Gooi ze in de daarvoor bestemde afvalbak. Elektrische producten mogen niet samen met huishoudelijke producten worden weggegooid. Volgens de Europese richtlijn 2012/19/EU betreffende afgedankte elektrische en elektronische apparatuur en de omzetting daarvan in nationaal recht moeten elektrische producten gescheiden worden ingezameld en bij aangewezen inzamelpunten worden gedeponeed. Neem contact op met uw gemeente of dealer voor advies over recycling.



BATTERIJPAKKET

Dit product bevat Li-Ion. Om de natuurlijke hulpbronnen te sparen, dient u de batterijen te recyclen of op de juiste manier weg te gooien. Lokale, staats- of federale wetten kunnen verbieden dat Li-ion batterijen bij het gewone afval worden gedaan. Neem contact op met uw lokale afvalautoriteit voor informatie over beschikbare recycling- en/of verwijderingsopties.

11. CE-VERKLARING VAN OVEREENSTEMMING



BUILDER SAS

**32, rue Aristide Bergès - ZI 31270 Cugnaux -
Frankrijk Tel. +33 (0) 5.34.502.502 Fax: +33 (0)
5.34.502.503**

**verklaart dat de hieronder
beschreven machine Cordless
LAWNMOWER EZ40VTDE46TC/
EZ40VTDE46TC-UK**

**Serienummer: 20211221455-20211221594
20211221315-20211221454**

Voldoet aan de volgende Europese richtlijnen:

Machinerichtlijn 2006/42/EG
EMC-richtlijn 2014/30/EU

Andere toepasselijke richtsnoeren:

Geluidsrichtlijn 2000/14/EG bijlage IV en 2005/88/EG

Gemeten geluidsdruk niveau: $L_pA=80,3$ dB(A) $K= 3$ dB(A)
Toelaatbaar grensgeluidsvermogensniveau $L_wA: 96$ dB(A)

Aangemelde instantie 0905

Intertek Testing & Certification Ltd.
Davy Avenue, Knowlhill, Milton Keynes, Mk5 8NL
Telefoon: +44(0)1908 857777 Fax: +44(0)1908
857830
Web: www.intertek.com

Toepasselijke geharmoniseerde normen:

EN60335-1:2012+A11:2014+A13:
2017+A1:2019+A2:2019+A14:2019
EN60335-2-77:2010
EN62233:2008
EN55014-1:2017+A11:2010
EN55014-2:2015

Cugnaux, 21/10/2021

Philippe MARIE / Algemeen directeur

Verantwoordelijk voor het technisch dossier: de heer Olivier Patriarca.

12. WARRANTY

Energizer[®]

GARANTIE

De fabrikant garandeert het product tegen materiaal- en fabricagefouten gedurende een periode van 2 jaar vanaf de oorspronkelijke aankoopdatum. De garantie geldt alleen als het product bestemd is voor huishoudelijk gebruik. De garantie dekt geen defecten als gevolg van normale slijtage.

De fabrikant verbindt zich ertoe de door de erkende dealer als defect aangemerkte onderdelen te vervangen. De fabrikant is niet verantwoordelijk voor de gehele of gedeeltelijke vervanging van het apparaat en/of voor de daaruit voortvloeiende schade.

De garantie dekt geen storingen als gevolg van het volgende:

- onvoldoende onderhoud.
- abnormale montage, afstelling of werking van het product.
- Onderdelen onderhevig aan normale slijtage.

De garantie dekt niet:

- Verzend- en verpakkingskosten.
- het gereedschap gebruiken voor een ander doel dan waarvoor het is ontworpen.
- de machine gebruiken en onderhouden op een manier die niet in de gebruiksaanwijzing is beschreven.

Vanwege ons beleid van voortdurende productverbetering behouden wij ons het recht voor om specificaties zonder voorafgaande kennisgeving te wijzigen of aan te passen. Bijgevolg kan het product afwijken van de informatie die het bevat. Een wijziging zal echter zonder voorafgaande kennisgeving worden aangebracht indien zij wordt erkend als een verbetering van de vorige functie.

LEES DE HANDLEIDING ZORGVULDIG DOOR VOORDAT U HET APPARAAT IN GEBRUIK NEEMT.

Wanneer u reserveonderdelen bestelt, vermeld dan het onderdeelnummer of de code die u vindt in de lijst van reserveonderdelen in deze handleiding. Bewaar het aankoopbewijs; zonder dit bewijs vervalt de garantie. Om u te helpen met uw product, nodigen wij u uit om telefonisch of via onze website contact met ons op te nemen:

- **+33 (0)9.70.75.30.30**
- <https://services.swap-europe.com/contact>

U moet een "ticket" aanmaken via het webplatform.

- Registreer of maak een account aan.
- Specificeer de referentie van het gereedschap.
- Selecteer het onderwerp van uw verzoek.
- Beschrijf uw probleem.
- Stuur de volgende documenten mee: Factuur of aankoopbewijs, foto van het typeplaatje (serienummer), foto van het benodigde onderdeel (bijv. B. afgebroken pinnen op



transformator stekker).

13. PRODUCTFAILUUR

WAT MOET IK DOEN ALS MIJN MACHINE KAPOT GAAT?

Als u uw product in een winkel heeft gekocht:

- a) Leeg de brandstoftank als uw machine er een heeft.
- b) Zorg ervoor dat uw toestel compleet is, met alle meegeleverde accessoires en schoon! Indien dit niet het geval is, zal het reparatiebedrijf het toestel afkeuren.

Ga naar de winkel met de complete machine en de bon of factuur.

Als u uw product op een website heeft gekocht:

- a) Leeg de brandstoftank als uw machine er een heeft.
- b) Zorg ervoor dat uw toestel compleet is, met alle meegeleverde accessoires en schoon! Indien dit niet het geval is, zal het reparatiebedrijf het toestel afkeuren.
- c) Maak een SWAP Europe serviceticket aan op de website: <https://services.swap-europe.com> Bij het aanmaken van het verzoek aan SWAP-Europe, moet u de factuur en de foto van het typeplaatje (serienummer) bijvoegen.
- d) Neem contact op met het reparatiebedrijf om er zeker van te zijn dat het beschikbaar is voordat u het apparaat aflevert.

Ga naar het reparatiestation met de complete machine, de aankoopfactuur en het stationsblad, dat u kunt downloaden van de website van SWAP Europe na het invullen van het serviceverzoek.

Voor machines met motorschade van de fabrikanten BRIGGS & STRATTON, HONDA en RATO, gelieve de volgende instructies in acht te nemen.

Reparaties worden uitgevoerd door erkende motorfabrikanten van deze fabrikanten, zie hun website:

- <http://www.briggsandstratton.com/eu/fr>
- <http://www.honda-engines-eu.com/fr/service-network-page;jsessionid=5EE8456CF39CD572AA2AEEDFD290CDAE>
- <https://www.rato-europe.com/it/service-network>

Bewaar de originele verpakking om terugzending door de klantenservice mogelijk te maken of verpak uw toestel in een soortgelijke doos met dezelfde afmetingen.

Als u vragen heeft over onze klantenservice, kunt u een vraag stellen op onze website [https:// services.swap-europe.com](https://services.swap-europe.com).

Onze hotline blijft bereikbaar op +33 (9) 70 75 30 30.



14. WAARRANTYENEXCLUSIES

DE GARANTIE DEKT NIET:

- Inbedrijfstelling en instelling van het product.
- Schade veroorzaakt door normale slijtage van het product.
- Schade veroorzaakt door verkeerd gebruik van het product.
- Schade veroorzaakt door installatie of inbedrijfstelling niet in overeenstemming met de gebruiksaanwijzing.
- Carburateurgerelateerde storingen na 90 dagen en vervuiling van de carburateurs.
- Regelmatig en standaard onderhoud.
- Wijzigingen en demontages die de garantie direct doen vervallen.
- producten waarvan de oorspronkelijke echtheidsmarkering (merk, serienummer) beschadigd of gewijzigd is, of teruggetrokken.
- Verbruiksartikelen vervangen.
- Het gebruik van niet-originele onderdelen.
- Breuk van onderdelen na stoten of projecties.
- Indeling van de accessoires.
- Gebreken en hun gevolgen die te wijten zijn aan een externe oorzaak.
- Verlies van onderdelen en verlies door gebrekkige boutverbindingen.
- Snijden van onderdelen en schade door losraken van onderdelen.
- Overbelasting of oververhitting.
- Stroomvoorziening van slechte kwaliteit: defecte spanning, spanningsfout, enz.
- Schade als gevolg van het feit dat het product niet kan worden gebruikt gedurende de tijd die nodig is voor de reparatie en, meer in het algemeen, de kosten in verband met de immobilisatie van het product.
- De kosten van een second opinion opgesteld door een derde partij na een schatting van een reparateur van SWAP Europe.
- Het gebruik van een product met een defect of schade die niet onmiddellijk is gemeld en/of gerepareerd met behulp van de diensten van SWAP-Europe.
- Verslechtering door vervoer en opslag*.
- lanceert na 90 dagen.
- Olie, benzine, vet.
- Schade als gevolg van het gebruik van niet-conforme brandstoffen of smeermiddelen.

* In overeenstemming met de transportwetgeving moet transportschade binnen 48 dagen na aankomst aan de expediteur worden gemeld.

uur na ontdekking per aangetekende brief met ontvangstbevestiging. Dit document is een aanvulling op uw aankondiging, een niet-limitatieve lijst.

Attentie! Alle bestellingen moeten in aanwezigheid van de bezorger worden gecontroleerd. In geval van weigering door de bezorger moet u de levering gewoon weigeren en uw weigering meedelen.

Herinnering: De reserveringen sluiten kennisgeving per aangetekende brief met ontvangstbevestiging binnen 72 uur niet uit.

Informatie: Thermische toestellen moeten elk seizoen winterklaar worden gemaakt (service beschikbaar op de website van SWAP-Europe). Batterijen moeten worden opgeladen voordat ze worden opgeborgen.

Energize£